

HASTA VE BAKICI EĞİTİMİ

Memenize veya Göğüs Duvarınıza Yönelik Harici Işınli Radyoterapi (EBRT) Hakkında

Bu bilgiler, MSK'da memenize veya göğüs duvarınıza uygulanacak harici ışınli radyoterapiye hazırlanmanıza yardım edecektir. Radyoterapi öncesinde, radyoterapi sırasında ve sonrasında neler beklenebileceğini ve kendinize nasıl bakmanız gerektiğini anlamanıza yardımcı olacaktır.

Radyoterapi hakkında

Radyoterapi, kanseri tedavi etmek amacıyla yüksek enerjili radyasyon kullanır. Bu tedavi, kanser hücrelerine zarar vererek ve çoğalmalarını zorlaştırarak etkili olur. Ardından, vücudunuz zarar görmüş kanser hücrelerini atabilir. Radyoterapi normal hücreleri de etkiler; ancak onlar kanser hücrelerinin yapamadığı şekilde kendilerini onarabilir.

Radyoterapinin etkisini göstermesi zaman alır. Kanser hücrelerinin ölmeye başlamasından önce günler veya haftalar süren bir tedavi gerekir. Radyoterapinin bitiminden sonra da haftalarca, hatta aylarca ölmeye devam ederler.

MSK'da cerrahi sonrası çoğu kişi memeye veya göğüs duvarına radyoterapi alır. Tedavi planınızda kemoterapi (kemo) varsa, radyoterapiye muhtemelen kemoterapiniz bittikten yaklaşık 4 hafta sonra başlanır. Neler beklenebileceği konusunda sizinle görüşeceğiz.

Harici ışınli radyoterapi hakkında

Harici ışınli radyoterapi, bir radyoterapi türüdür. Harici ışınli radyoterapide, bir tedavi cihazı radyasyon ışınlarını hedeflenen bölgeye yönlendirir. Bu ışınlar vücudunuzdan geçer ve yolları üzerindeki kanser hücrelerine zarar verirler. Radyasyonu görmeyecek ve hissetmeyeceksiniz.

Şu bölgelerden birine veya birkaçına radyoterapi alacak olabilirsiniz:

- Memeniz
- Göğüs duvarınız

- Köprücük kemiğinizin yakınındaki lenf düğümleri
- Koltuk altınızdaki lenf düğümleri
- Sternumunuzun (göğüs kemiğiniz) yakınındaki lenf düğümleri

Radyasyon onkoloğunuz ve hemşireniz tedavi planınız hakkında sizinle görüşecektir.

Radyasyon tedavi ekibinizdeki rolünüz

Radyasyon tedavisi ekibiniz, size en iyi bakımı sunmak için birlikte çalışacaktır. Siz de bu ekibin bir parçasısınız ve görevleriniz arasında şunlar yer alıyor:

- Randevularınıza zamanında gitmek.
- Sorular sormak ve endişelerinizi dile getirmek.
- Yan etkiler yaşadığınızda bize haber vermek.
- Ağrınız olup olmadığını bize söylemek.
- Evde şunları yaparak kendinize özen göstermek:
 - Sigara içiyorsanız sigarayı bırakmak. MSK'da size yardımcı olabilecek uzmanlar bulunmaktadır. [Tütün Bırakma Programımız](#) hakkında daha fazla bilgi almak için 212-610-0507 numaralı telefonu arayın. Bu program hakkında hemşirenize de danışabilirsiniz.
 - Talimatlarımıza göre cildinize özen göstermek.
 - Talimatlarımıza uygun olarak sıvı tüketmek.
 - Önerdiğimiz yiyecek ve içecekleri tüketmek ya da bunlardan kaçınmak.
 - Aynı kilo civarında kalmak.

Memenize veya göğüs duvarınıza yönelik radyoterapi öncesinde

Simülasyon

Radyoterapilerinize başlamadan önce, simülasyon adı verilen bir tedavi planlama prosedürü gerçekleştirilecektir. Simülasyonunuz sırasında herhangi bir radyasyon almayacaksınız.

Simülasyonunuz sırasında, radyoterapistleriniz görüntüleme taramaları yapacaktır. Cildinizi küçük dövme noktalarıyla işaretleyebilirler. Bu işaretler aşağıdakileri yapmamıza yardım eder:

- Tedavi alanınızı haritalandırmak.

- Doğru dozda (miktar) radyasyon aldığınızdan emin olmak.
- Çevre dokularınıza ulaşan radyasyon dozunu sınırlamak.

Simülasyonunuz 60 ila 90 dakika sürecektir.

Ağrı kesici ilaç

Simülasyonunuz sırasında yaklaşık 30 ila 60 dakika boyunca aynı pozisyonda yatacaksınız. Sürenin tam uzunluğu radyoterapi planınıza bağlıdır. Hareketsiz yatarken rahatsız olabileceğinizi düşünüyorsanız bize bildiriniz. Randevunuzdan 1 saat önce, reçetesiz satılan bir ağrı kesici veya her zaman kullandığınız ağrı kesicinizi de alabilirsiniz.

Ne giymelisiniz

Çıkarılması kolay, rahat kıyafetler giyiniz. Belinizden yukarıdaki giysileri çıkarıp hastane önlüğüne geçmeniz gerekecek.

Bakım ekibiniz izin vermediği sürece takı, pudra, losyon veya krem kullanmayınız.

Cihazları Cildinizden Çıkarın

Cildinizde belirli cihazlar kullanıyor olabilirsiniz. Simülasyon veya tedaviden önce, bazı cihaz üreticileri şunları çıkarmanızı önerir:

- Sürekli glikoz izleme (CGM)
- İnsülin pompası

Bunlardan birini kullanıyorsanız, radyasyon onkoloğunuza bunu çıkarmanız gerekip gerekmediğini sorun. Bunu yaparsanız, simülasyon veya tedaviden sonra takmak için yedek bir cihaz getirmeyi unutmayın.

Cihazınız kapalıyken glikozunuzu (kan şekerinizi) nasıl yöneteceğinizden emin olmayabilirsiniz. Bu durumda randevunuzdan önce, diyabet tedavinizi yöneten sağlık hizmeti sağlayıcınızla konuşun.

Geldiğinizde sizi neler bekliyor olacak?

Geldiğinizde radyasyon tedavisi ekibinden bir üye sizi kayıt altına alacaktır. Size adınızın ve doğum tarihinizin yazılı olduğu bir kimlik (ID) bilekliği verecekler. Birçok personel randevunuz sırasında kimlik bilekliğinizi kontrol edecek, sizden adınızı ve doğum tarihinizi söyleyip heceleme isteyecektir. Bu, sizin güvenliğiniz için. Aynı veya benzer isme sahip kişiler aynı gün tedavi görüyor olabilir.

Radyasyon terapistleriniz, simülasyon sırasında nelerle karşılaşacağınızı size açıklayacaklardır. Henüz bir onay formu imzalamadıysanız, formu sizinle birlikte gözden geçireceklerdir. Her türlü sorunuzu yanıtlayacaklar ve sizden imza isteyeceklerdir.

Simülasyonunuz sırasında

Simülasyonunuz için belinizden yukarıdaki giysileri çıkarıp hastane önlüğüne geçmeniz gerekecek. Bir görevli sizi soyunma odasına götürecektir. Ayakkabılarınızı çıkarmayınız. **Giysilerinizi çıkarmada yardım gerekirse, radyoterapi ekibinizdeki bir görevliye bildiriniz.** Bir bakım görevlisi soyunma odasında size yardım edecektir.

Başınızı örten bir şey takıyorsanız, bunu çıkarmanız gerekebilir. Örneğin, peruklar, türbanlar ve şapkalar.

Hazır olduğunuzda, terapistleriniz sizi simülasyon odasına götürecekler. Simülasyon masasına uzanmanıza yardımcı olacaklar. Masa sert ve üzerinde bir örtü olacak, ancak yastık bulunmayacak. Ağrı kesici almadıysanız ve buna ihtiyacınız olabileceğini düşünüyorsanız, radyasyon terapistlerinize bunu bildirin. Mümkünse, simülasyon başlamadan önce onlara haber verin.

Simülasyon boyunca masanın farklı konumlara kaydığını hissedeceksiniz. Radyasyon terapistleriniz odadaki ışıkları açıp kapatacak. Her duvarda kırmızı veya yeşil lazer ışıkları göreceksiniz. Radyasyon terapistleriniz sizi masaya yerleştirirken bunları kılavuz olarak kullanmaktadır. **Lazerlere doğrudan bakmayın.** Gözlerinize zarar verebilirler.

Simülasyonunuz sırasında radyasyon terapistleri odaya girip çıkacaktır. Her zaman birileri sizi görebilir ve duyabilir. Radyasyon terapistlerinizin çalışırken birbirleriyle konuştuklarını duyacaksınız. Ayrıca size ne yaptıklarını da söyleyecekler.

Simülasyon odası genellikle serin olur. Kendinizi rahatsız hissederseniz, radyasyon terapistlerinize bildirin. Sizin rahat etmenizi ve mahremiyetinizin korunmasını sağlamak için ellerinden geleni yapacaklar.

Pozisyonlama

Sırtüstü veya yüzüstü yatmanız gerekebilir. Her iki pozisyonda da bir veya her iki kolunuzu başınızın üzerine kaldıracaksınız. Simülasyon başladıktan sonra hareket etmeyiniz. Aynı pozisyonda kalmanız önemlidir. Rahatsız hissederseniz veya yardıma ihtiyacınız olursa, radyoterapistlerinize bildiriniz.

Derin nefes alıp tutma yöntemi (DIBH)

Radyoterapistleriniz, simülasyon ve tedavi sırasında her seferinde 15–20 saniye süreyle nefesinizi tutmanızı isteyebilir. Bunu isteyip istemeyecekleri, tedavi planınıza ve vücut şeklinize bağlıdır. Bakım ekibiniz, bunu yapmanız gerekip gerekmediğini size bildirecektir.

Daha fazla bilgi için [bXNrLW5vZGUtbGluazogMjU2NDcx] adresindeki videoyu izleyiniz.

Görüntüleme taramaları

Tedavi alanınızın görüntüleme taramaları yapılacaktır. Bunlar, simülatör adı verilen bir röntgen cihazında veya bilgisayarlı tomografi (BT) cihazında yapılabilir (Bkz. Şekil 1). Bu taramaları, tedavinizi haritalamak için kullanacağız. Bu taramalar, tanı koymak veya tümörleri bulmak için kullanılmayacaktır. Başka görüntüleme taramalarına ihtiyacınız olursa, radyasyon hemşireniz nelerin bekleneceğini size anlatacaktır.

Görüntüleme taramaları yaklaşık 45 dakika sürecektir. Taramalar sırasında makinenin açılıp kapandığını işiteceksiniz. Bu gürültü yüksek gibi görünse de, radyoterapistlerinizle konuşursanız sizi duyabileceklerdir.

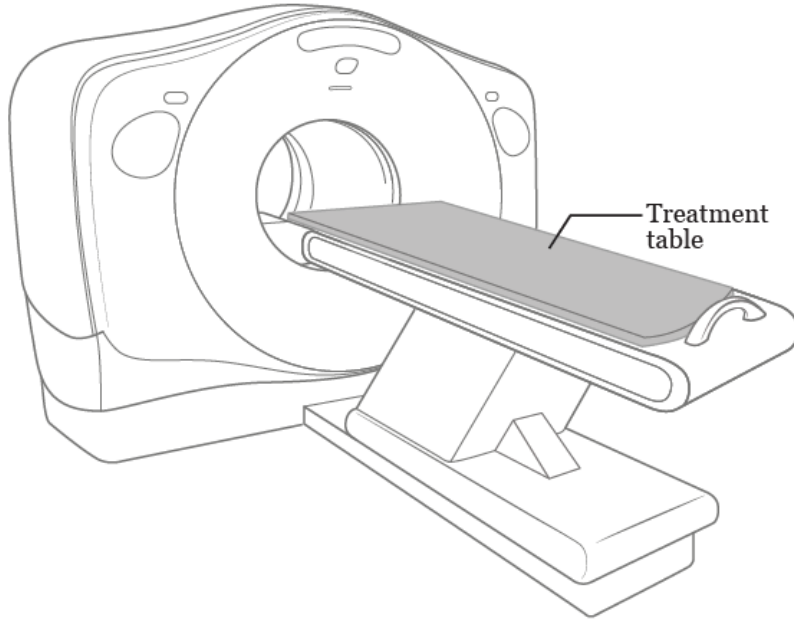

Şekil 1. Görüntüleme cihazına bir örnek

Cilt işaretleri (dövme noktaları)

Radyoterapistleriniz, tedavi alanınızda cildinizi işaretlemek için keçeli kalem kullanabilir. Ayrıca, dövme olarak adlandırılan cilt işaretlerine de ihtiyacınız olabilir. Dövmelere herkesin ihtiyacı olmaz. Bakım ekibiniz, neler beklenebileceğini sizinle

görüŖecektir.

Dövmelere gerek duyulursa, radyoterapistleriniz bunları yapmak için steril bir iğne ve bir damla mürekkep kullanacaktır. Her bir dövmenin yapılması bir iğne batması gibi hissedilecektir. Dövmeler bir topluiğne başından daha büyük olmayacaktır.

Dövmelerinizi yaptıktan sonra, radyoterapistleriniz gerekli pozisyonunuzda fotoğraflarınızı çekecektir. Radyoterapistleriniz, radyasyon tedavileriniz için doğru pozisyonda olup olmadığını kontrol etmek üzere fotoğrafları ve dövme noktalarını kullanacaktır.

Keçeli kalemle yapılan işaretleri simülasyonunuzdan sonra yıkayabilirsiniz. **Dövmeler yapılması gerekirse, bunlar kalıcı olacaktır. Bunlar yıkandığında çıkmaz** Radyoterapinizin bir parçası olarak dövme yapılması hakkında endişeliyseniz, radyasyon onkoloğunuzla konuşunuz.

Radyasyon Tedavilerinizin Planlanması

Simülasyon randevunuzun sonunda, hazırlık prosedürü ve radyasyon randevularınız planlanacaktır. Ayrıca radyasyon tedavileriniz için bir radyasyon cihazına atanacaksınız.

Radyasyon onkoloğunuz, tedavi takviminiz hakkında sizinle görüşecektir.

- Lumpektomi sonrasında radyasyon tedavisi alacaksanız, doktorunuz tüm meme radyasyonuna mı yoksa kısmi meme radyasyonuna mı ihtiyacınız olduğunu sizinle görüşecektir. Çoğu hasta 1 ila 4 hafta boyunca her gün radyoterapi alır.
- Göğüs duvarınıza veya köprücük kemiğimizin, koltuk altımızın veya sternum yakınındaki lenf düğümlerine radyoterapi alacaksanız, size 5–6 hafta boyunca her gün radyoterapi uygulanacaktır.



Radyoterapileriniz yaklaşık _____ hafta boyunca Pazartesi'den Cuma'ya kadar her gün uygulanacaktır.

Radyoterapi randevularınızın her birine mutlaka gelmelisiniz. Randevuları atlar veya kaçıırırsanız, radyoterapiniz beklendiği kadar etkili olmayabilir. Herhangi bir nedenle bir radyoterapi randevusuna gelemiyorsanız, radyasyon onkoloğunuzun ofisini arayarak radyoterapi ekibinizi bilgilendiriniz. Herhangi bir nedenle programınızı

değiřtirmek zorunda kalırsanız, radyoterapistlerinizle konuřunuz.

Tedavi planlaması

Simülasyonunuz ile ilk radyoterapi seansınız arasında, radyasyon onkolođunuz bir ekiple birlikte radyoterapilerinizi planlayacaktır. Radyoterapistleriniz, radyasyon ışınlarınızın açılarını ve řekillerini planlamak için simülasyon sırasında yapılan görüntüleme taramalarını kullanacaktır. Detayları dikkatle planlayacak ve kontrol edeceklerdir. Bu işlem 1 ila 2 hafta sürer.

Meme veya göđüs duvarınıza uygulanan radyoterapi sırasında

Radyasyon tedavisi sürecinde vitaminler ve besin takviyeleri

Vitaminler, mineraller ve bitkisel takviyeler, besin takviyelerine birer örnektir.

Radyasyon tedavisi sürecinde multivitamin almanızda bir sakınca yoktur. Bakım ekibinizden biriyle görüşmeden başka hiçbir besin takviyesi almayınız.

Ařađıdakiler gibi antioksidan takviyelerinden kaçınınız:

<ul style="list-style-type: none">• Vitamin A• Vitamin C• Vitamin E	<ul style="list-style-type: none">• Koenzim Q10 (CoQ10)• Selenyum• Balık yađı
---	---

Bu antioksidanları diyetinizden çıkarmanız gerekmez. Beslenme düzeniniz veya takviyeleriniz hakkında bir klinik diyetisyen/beslenme uzman ile görüşmek isterseniz, radyoterapi hemřirenize bildiriniz.

Cilt bakımı

İlk radyoterapi gününde, tedavi bölgesindeki cildinize %0,1'lik triamsinolon krem sürmeye başlayacaksınız. Bu, cildinizi korumaya yardımcı olacak bir reęeteli kremdir. Bu kremi her gün, sabah bir ve akřam bir kez kullanacaksınız. Buna tedavi almadıđınız günler de dahildir. Radyasyon hemřireniz ilk tedavi seansınızdan önce size bu konuda daha fazla bilgi verecektir.

Radyasyon onkolođunuz, tedavi bölgesindeki cildinizi korumak için Mepitel® Film kullanmanızı önerebilir. Önerirse, ilk tedavi seansınızdan önce bir hemřire Mepitel Filmi tedavi bölgesindeki cildinize uygulayacaktır. Kenarları soyulmaya başlayana kadar filmi cildinizde bırakınız. Soyulmaya başladıđında, gerekirse rötuř veya deđiřtirme için radyasyon hemřirenize bařvurunuz.

Radyoterapi Randevuları

Her radyoterapi seansınız sırasında, tedavi planınıza baęlı olarak yaklaşık 10–20 dakika boyunca tek bir pozisyonda kalacaksınız. Hareketsiz yatarken rahatsız olacağınızı düşünüyorsanız, randevularınızdan 1 saat önce asetaminofen (parasetamol) veya her zamanki ağrı kesicinizi alabilirsiniz.

Hazırlık prosedürü

İlk radyoterapi randevunuzda bir hazırlık prosedürü uygulanacaktır. Hazırlık prosedürü ve ilk tedavi genellikle yaklaşık 1 saat sürer.

Radyoterapistleriniz her gün sizi radyoterapi alacağınız odaya götürecektir. Tedavi masasına, simülasyondakiyle aynı pozisyonda uzanmanıza yardım edeceklerdir.

Radyoterapistleriniz, pozisyonunuzun ve tedavi alanınızın doğruluğundan emin olmak için ışın filmleri adı verilen özel röntgenler çekecektir. Işın filmleri, tedaviniz boyunca tekrarlanacaktır. Bu filmler, tedaviye nasıl yanıt verdiğinizi görmek için kullanılmaz.

Radyoterapileriniz sırasında

Tam olarak simülasyon ve hazırlık prosedürü sırasında bulunduğunuz pozisyonda duracaksınız. Radyoterapistleriniz, rahat olmanızı sağlamak için ellerinden geleni yapacaktır. Daha sonra, odadan çıkacak, kapıyı kapatacak ve tedavinize başlayacaklardır.

Radyoterapileriniz uygulanırken hareketsiz kalınız. Radyasyonu göremeyecek ve hissedemeyeceksiniz, ancak makine hareket eder ve açılıp kapanırken sesini duyabilirsiniz. Radyoterapistleriniz, tüm tedavi boyunca sizi bir monitörden görebilecek ve interkom aracılığıyla sizinle konuşabilecektir. Rahat değilseniz veya yardıma ihtiyacınız olursa, onlara bildirin.

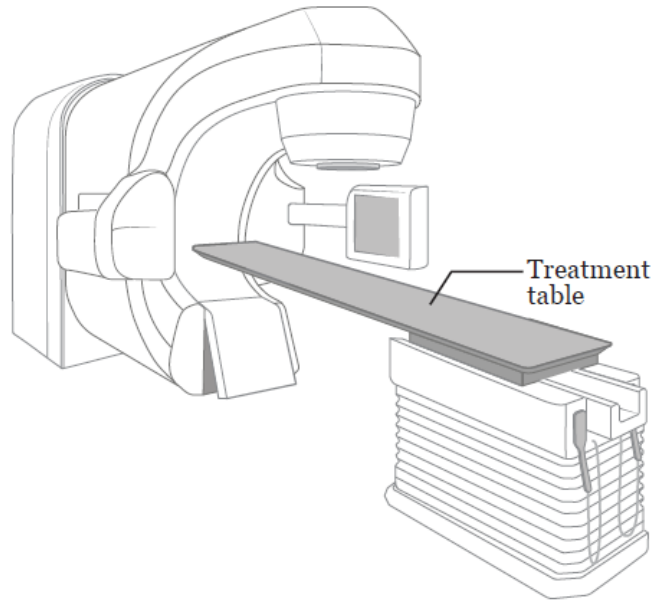

Şekil 2. Radyoterapi makinesine bir örnek.

Tedavi planınıza bağlı olarak, tedavi odasında 10 ila 20 dakika geçireceksiniz. Bu sürenin çoğunu doğru pozisyona girmekle geçireceksiniz. Asıl tedavi yalnızca birkaç dakika sürer.

Radyoterapiler, immüntenizi bozmez (bağışıklık sisteminizi zayıflatmaz). Kan değerlerinizi kemoterapinin yapabildiği gibi etkilemezler.

Radyoterapileriniz, sizi veya giysilerinizi radyoaktif hale getirmez. Diğer insanların yanında bulunmanız güvenlidir.

Boost (takviye) dozlar hakkında

Radyoterapinizin ilk kısmını bitirdikten sonra, boost adı verilen ekstra bir radyoterapi dozu almanız gerekebilir. Boost sırasında, radyasyon yalnızca kitlenin veya kanser hücrelerinin bulunduğu alana yönlendirilecektir. Tüm memenize yönlendirilmeyecektir. Bakım ekibiniz boost alıp almayacağınızı size bildirecektir.

Boost Randevunuz Sırasında

Boost öncesinde, radyoterapistiniz boost alanını belirtmek için cildinizi keçeli kalemle işaretleyecektir. Lekelenmesini önemsemeyeceğiniz bir gömlek giyiniz. Kalem mükembi giysilerinizi lekeleyebilir. Ayrıca, cildinize çizilen bu işaretler kalıcı değildir. Tedavinizi bitirene kadar bunları yıkamayınız.

Diğer tedavilerinizde aldığınızla yaklaşık aynı miktarda radyasyon alacaksınız, ancak bu radyasyon daha küçük bir alana yönlendirilecektir. Boost sırasında farklı bir tedavi makinesi kullanabilir veya farklı bir pozisyonda uzanmanız gerekebilir.

Durum Kontrol Randevuları

Radyasyon onkoloğunuz ve hemşireniz, endişelerinizi dinlemek, yaşadığınız yan etkiler hakkında sorular sormak ve sorularınızı yanıtlamak amacıyla her hafta sizi görecektir. Bu ziyaret, her _____ boyunca tedavilerinizden önce veya sonra yapılacaktır. O günlerde, randevunuz için yaklaşık 15–30 dakika ek süre ayırmayı planlayınız.

Bu ziyaretler sırasında, radyasyon onkoloğunuz ve hemşireniz tedavi alanınızda cildinizi kontrol edecektir. Cildinize bakım yapmak üzere merhem veya kremler ve özel pansumanlar reçeteleyebilirler.

Durum kontrol ziyaretleriniz arasında radyasyon onkoloğunuz veya hemşirenizle konuşmanız gerekirse, radyasyon onkoloğunuzun ofisini arayınız. Ayrıca, radyoterapistlerinizden veya başka bir hastane çalışanından onlarla temasa geçmesini isteyebilirsiniz.

Haftalık e-postalar

Size her hafta semptomlarınıza ilişkin bir anket göndereceğiz. Bu anket, radyoterapi ekibinizin durumunuzu ve herhangi bir yan etki yaşayıp yaşamadığınızı anlamasına yardım eder. Bu anketi radyoterapi bittikten sonraki 6 hafta boyunca haftada bir kez dolduracaksınız.

Communicating With Your Care Team: When to Call or Use MSK MyChart

(www.mskcc.org/cancer-care/patient-education/communicating-healthcare-team-mysk)

ve *How to Take Pictures of Your Skin for Your Healthcare Provider*

(www.mskcc.org/cancer-care/patient-education/how-take-pictures-your-skin-your-healthcare-provider)'yi okumanız faydalı olacaktır.

Meme veya göğüs duvarına uygulanan radyoterapinin yan etkileri

Radyoterapi nedeniyle yan etkiler yaşayabilirsiniz. Bunların tipleri ve ne kadar güçlü oldukları birçok unsura bağlıdır. Radyasyon dozu, tedavi sayısı ve genel sağlık durumunuz bunların arasında yer almaktadır. Kemoterapi de alıyorsanız yan etkiler daha kötü olabilir.

Yan etkileri, radyoterapinizin başlangıcından yaklaşık 2-3 hafta sonra fark etmeye başlayabilirsiniz. Bunlar radyoterapinizden sonraki 2 haftaya kadar kötüleşebilir, ancak son tedaviyi izleyen 4 ila 6 hafta içinde yavaş yavaş iyileşirler. Bazı yan etkilerin geçmesi daha uzun sürebilir.

Radyoterapi sırasında ve sonrasında yan etkilerinizle başa çıkmanıza yardımcı olması için bu bölümdeki kılavuzları izleyiniz.

Cilt ve saç reaksiyonları

Radyoterapi süresince tedavi bölgesindeki cildiniz ve saçlarınız değişecektir. Bu normaldir.

- Cildiniz pembeleşebilir, kızarabilir, bronzlaşabilir veya güneş yanığı geçiriyor gibi görünebilir. Koltuk altı ve göğüs kıvrımlarındaki, köprücük kemiğinizin üzerindeki ve tedavi alanının güneşe maruz kalmış diğer bölgelerindeki ciltte kabarcıklar ve soyulmalar görülebilir.
- Cildiniz çok hassas hale gelebilir ve kaşınabilir.
- Özellikle cildinizin güneşe maruz kaldığı bölgelerde kızarıklık olabilir. Radyoterapiniz sırasında herhangi bir zamanda kızarıklık oluşursa, radyoterapi ekibinizin bir üyesine bildirin. Döküntüler bazen bir enfeksiyonun belirtisi olabilir.
- Tedavi edilen taraftaki koltuk altı tüylerinizin bir kısmını veya tamamını kaybedebilirsiniz. Bunlar radyoterapi bittikten sonra, genellikle 2 ila 4 ay içinde yeniden uzarlar.

Cildinizde yaralar, ıslaklık ve akıntı olursa, radyoterapi ekibinizle iletişime geçiniz. Silvadene® (gümüş sülfadiazin) adlı bir krem reçeteleyebilirler. Radyasyon onkoloğunuz, cildiniz iyileşene kadar radyoterapiye ara verebilir. Çoğu hastanın tedavilerini durdurmaya gerek olmaz.

Radyoterapi kaynaklı cilt reaksiyonları genellikle radyoterapi bittikten 1 veya 2 hafta sonra en şiddetli halini alır ve ardından iyileşmeye başlar. Cilt reaksiyonlarının iyileşmesi genellikle 3 ila 4 hafta sürer. Herhangi bir sorunuz veya endişeniz olursa, radyasyon onkoloğunuza veya hemşirenize başvurmaktan çekinmeyiniz.

Cilt bakımı kılavuzları

Tedavi süresince cildinize bakım yapmak için bu kılavuzları izleyiniz. Cildiniz iyileşene kadar onları uygulamaya devam ediniz. Bu kılavuzlar yalnızca tedavi bölgesindeki cilt için geçerlidir.

Radyoterapi hemşireniz size cilt bakımı hakkında daha fazla bilgi verecektir. Bakım, merhemler, kremler, özel pansumanlar veya bunların üçünü birden uygulamayı içerebilir. Bunların kullanma talimatlarını izleyiniz.

- Her gün ılık su ve Neutrogena®, Dove®, bebek sabunu, Basis® veya Cetaphil® gibi

hafif, kokusuz bir sabun kullanarak banyo yapınız veya duş alınız. Cildinizi iyice durulayınız ve yumuşak bir havluyla nazikçe kurulayınız.

- Tedavi bölgesindeki zarar görmemiş (yara bulunmayan) cilt üzerinde deodorant kullanabilirsiniz. Cildinize tahriş olursa kullanmayı bırakınız.
- Yıkılırken, tedavi bölgesindeki cildinize nazik davranınız. Cildinize peeling uygulamayınız.
- Tedaviniz öncesinde yaptırdığınız dövmeler kalıcıdır ve yıkandığında çıkmaz. Tedavi sırasında, tedavi alanınızın mor keçeli kalemle çizilmesi gibi başka işaretlemeler de yapılabilir. Radyoterapi uzmanlarınız onay verdiğinde bu işaretleri mineral yağ ile silebilirsiniz.
- Tedavi edilen bölgeye günde 2 kez ince bir tabaka halinde %0,1'lik triamsinolon krem sürünüz. Kremi ince bir tabaka halinde sürdüğünüz müddetçe, radyasyon tedavilerinizden önce çıkarmanıza gerek yoktur. %0,1'lik triamsinolon kremi radyoterapi bittikten sonraki 2 hafta boyunca günde 2 kez kullanmaya devam ediniz.
- Tedavi bölgesinde alkol veya alkollü pamuk kullanmayınız.

Tedavi bölgesinde cildinizi tahriş etmekten kaçınınız.

- Tedavi bölgesinde bol pamuklu giysiler ve iç çamaşırları giyiniz. Balenli sütyenler de dahil olmak üzere, cildinize sürtünecek dar kıyafetlerden kaçınınız.
- Tedavi edilen bölgede makyaj, parfüm, pudra veya tıraş sonrası losyonu kullanmayınız.
- Tedavi edilen bölgeye bant yapıştırmayınız. Buna adezif (yapışkanlı) bandajlar da dahildir.
- Cildiniz kaşınıyorsa, onu kaşımayınız. %0,1'lik triamsinolon kremi günde 2 kez kullanmaya devam ediniz. Bu, kaşıntı için en iyi tedavi yöntemidir.
- Tedavi bölgesini tıraş etmekten kaçınınız. Tıraş olmanız gerekiyorsa, yalnızca elektrikli tıraş makinesi kullanınız. Cildiniz tahriş olursa tıraş etmeyi bırakınız.
- Tedavi edilen cildinizin aşırı yüksek veya düşük sıcaklıklarla temasına izin vermeyiniz. Bunlara jakuziler, su şişeleri, ısıtma pedleri ve buz paketleri dahildir.
- Tedaviniz sırasında herhangi bir cilt reaksiyonu yaşamazsanız, klorlu havuzda yüzebilirsiniz. Havuzdan çıktıktan hemen sonra kloru durulayınız.
- Tedavi süresince ve ömrünüzün geri kalanında cildinizi bronzlaştırmaktan veya

yakmaktan kaçınınız. Güneşte kalacaksanız, SPF değeri 30 veya daha yüksek olan bir güneş kremi kullanınız. Bol ve teninizin mümkün olduğunca büyük bir kısmını örten kıyafetler giyiniz.

Memede rahatsızlık veya şişlik

Etkilenen taraftaki memenizde, özellikle de meme ucunuzda hassasiyet yaşayabilirsiniz. Ayrıca memenizde aşırı sıvı birikmesi olabilir ve bu da keskin, batıcı hislere yol açabilir. Memenizde veya göğüs bölgenizde ağırlık veya şişlik hissi olabilir. Etkilenen taraftaki omzunuzda da sertlik hissedebilirsiniz.

Bu hisler radyoterapiye başladıktan sonraki ilk birkaç gün içinde ortaya çıkabilir. Bunlar radyoterapiyi tamamlamanızdan sonra aylarca devam edebilirler. Aşağıdakiler bu rahatsızlığı azaltmanıza yardımcı olacak önerilerdir.

- Sütyen kullanıyorsanız, tel içermeyen, yumuşak ve bol olanları tercih edebilirsiniz. Sporcu sütyenleri veya pamuklu sütyenler iyi seçeneklerdir. Hatta hiç sütyen takmamak size daha rahat gelebilir.
- Gerektiğinde, nonsteroid antienflamatuar ilaçlar (NSAID'ler) gibi ağrı kesiciler kullanınız. İbuprofen (Advil®) ve naproksen (Aleve®) NSAID'lere örnektir. NSAID kullanamıyorsanız, onun yerine asetaminofen (Tylenol) kullanabilirsiniz.

Yorgunluk

Yorgunluk, bitkin veya halsiz hissetmek, herhangi bir şey yapmayı istememek, konsantre olamamak, yavaşlamak veya enerji eksikliği hissetmektir.

Radyoterapilere başladıktan 2-3 hafta sonra yorgunluk hissedebilirsiniz. Yorgunluk düzeyi hafiften şiddetliye kadar değişebilir ve günün belirli saatlerinde daha kötü olabilir. Radyoterapi bittikten sonra yorgunluğunuz yavaş yavaş geçecektir, ancak bu birkaç ay sürebilir.

Yorgunlukla başa çıkmak

- Çalışıyorsanız ve kendinizi iyi hissediyorsanız, çalışmaya devam etmenizde sakınca yoktur. Kendinizi yorgun hissediyorsanız, daha az çalışmak daha fazla enerjiniz olmasına yardım edebilir.
- Günlük aktivitelerinizi planlayınız. İhtiyaç duyduğunuz veya gerçekten yapmak istediğiniz şeyleri seçiniz ve en fazla enerjiye sahip olduğunuzda bunları yapınız. Örneğin, işe gidebilirsiniz ama ev işi yapmayabilirsiniz veya çocuklarınızın spor müsabakasını izleyebilirsiniz ama akşam yemeğine çıkmayabilirsiniz.

- Gün içinde, özellikle de kendinizi daha yorgun hissettiğinizde, dinlenmek veya kısa (10-15 dakikalık) şekerlemeler yapmak için zaman ayırın.
 - Her gece en az 8 saat uyumaya çalışın. Bu, radyoterapiye başlamadan önce ihtiyaç duyduğunuzdan daha uzun bir uyku süresi olabilir. Aşağıdakileri de yararlı bulabilirsiniz:
 - Geceleri daha erken yatıp sabahları daha geç kalkın.
- Gündüz aktif olun. Örneğin, egzersiz imkanınız varsa yürüyüşe çıkabilir, yoga yapabilir veya bisiklete binebilirsiniz.
 - Yatmadan önce rahatlayın. Örneğin, kitap okuyun, yapboz çözün, müzik dinleyin veya sakinleştirici bir hobiyle uğraşın.
- Ailenizden ile arkadaşlarınızdan ev işlerinde ve günlük işlerde size yardımcı olmalarını isteyin. Sigorta şirketinize, evde bakım hizmetlerini karşılayıp karşılamadıklarını sorun.
- Bazı insanlar egzersiz yaptıklarında daha fazla enerjiye sahip olurlar. Radyasyon onkoloğunuza yürüyüş, esneme hareketleri veya yoga gibi hafif egzersizler yapıp yapamayacağınızı sorun. Daha fazla bilgi için *Managing Cancer-Related Fatigue with Exercise* (www.mskcc.org/cancer-care/patient-education/managing-cancer-related-fatigue-exercise)'yi okuyunuz.
- Protein ve kalori bakımından zengin yiyecekler ve içecekler tüketin. Daha fazla bilgi için *Eating Well During Your Cancer Treatment* (www.mskcc.org/cancer-care/patient-education/eating-well-during-your-treatment) veya *Nutrition and Breast Cancer: Making Healthy Diet Decisions* (www.mskcc.org/cancer-care/patient-education/nutrition-and-breast-making-healthy-diet-decisions)'yi okuyunuz.

Ağrı, mide bulantısı (kusacak gibi hissetme), ishal (gevşek veya sulu dışkı), uyku sorunları veya depresyon ya da anksiyete gibi semptomlar yorgunluğunuzu artırabilir. Yaşadığınız diğer semptomlarla ilgili olarak radyasyon onkoloğunuzdan veya hemşirenizden yardım isteyiniz.

Cinsel sağlık ve üreme sağlığı

Radyasyon onkoloğunuz size farklı bir talimat vermediği sürece, radyoterapi döneminde cinsel açıdan aktif olabilirsiniz. Radyoaktif hale gelmeyeceksiniz ve başkalarına radyasyon bulaştırmayacaksınız. Eğer sizin veya cinsel ilişkiye girdiğiniz kişinin hamile kalma ihtimali varsa, radyoterapiniz sırasında doğum kontrol

yöntemleri kullanmanız önemlidir.

Kanser ve tedavinizin cinsel yaşamınızı nasıl etkileyebileceği konusunda endişeleriniz olabilir. Radyoaktif değilsiniz. Radyasyonu başkalarına bulaştıramazsınız. Başkalarıyla yakın temas halinde olmak güvenlidir.

Radyasyon onkoloğunuz başka bir talimat vermedikçe, radyasyon tedavisi sürecinde cinsel ilişkiye girebilirsiniz. Siz veya eşiniz çocuk sahibi olabiliyorsanız, radyasyon tedavisi süresince gebeliği önlemek için doğum kontrolü (kontrasepsiyon) yöntemleri kullanmalısınız.

Radyasyon onkoloğunuzla veya hemşirenizle cinsel sağlığınız hakkında konuşmak zor gelebilir; ancak bu önemli bir konudur. Siz sorularınızı ve endişelerinizi dile getirmediğiniz, onlar bu konuyu gündeme getirmeyebilir. Kendinizi rahatsız hissedebilirsiniz; ancak kanser tedavisi gören çoğu kişi benzer sorular sorar. Bakımımız altındaki herkesin kendini evinde hissetmesi için elimizden geleni yapıyoruz.

Cinsel sağlık programları

MSK, cinsel sağlık programları sunmaktadır. Bu programlar, kanserinizin veya kanser tedavisinin cinsel sağlığınızı ya da doğurganlığınızı nasıl etkilediğini yönetmenize yardımcı olabilir. Uzmanlarımız radyasyon tedavinizden önce, tedavi sırasında veya sonrasında cinsel sağlık veya doğurganlık sorunlarınızı çözenize yardımcı olabilir.

- [Kadın Cinsel Tıp ve Kadın Sağlığı Programımız](#) hakkında bilgi almak veya randevu almak için 646-888-5076 numaralı telefonu arayabilirsiniz.
- [Erkek Cinsel ve Üreme Sağlığı Programımız](#) hakkında bilgi almak veya randevu almak için 646-888-6024 numaralı telefonu arayabilirsiniz.
- [Kanser ve Doğurganlık Programımız](#) hakkında bilgi almak için sağlık uzmanınızla görüşün.

Diğer cinsel sağlık kaynakları

Kanser tedavisi sırasında cinsel sağlık hakkında daha fazla bilgi edinmek için *Sex and Your Cancer Treatment* (www.mskcc.org/cancer-care/patient-education/sex-cancer-treatment) yazısını okuyun.

Amerikan Kanser Derneği, kanser tedavisi sırasında ortaya çıkan cinsel sağlık sorunları hakkında da kaynaklar sunmaktadır. Bunlar, [Kanserli Yetişkin Erkek ve Seks](#) ve [Kanserli Yetişkin Kadın ve Seks](#) olarak anılmaktadır. www.cancer.org adresinden arama

yapabilir veya 800-227-2345 numaralı telefonu arayarak bir kopyasını isteyebilirsiniz.

Duygusal sađlık

Kanser teŖhisi ve tedavisi ok stresli ve bunaltıcı olabilir. Ŗunları hissedebilirsiniz:

<ul style="list-style-type: none">• EndiŖe veya gerginlik• Korku• Yalnızlık• fke	<ul style="list-style-type: none">• Depresyon• aresizlik• Hayal kırıklığı	<ul style="list-style-type: none">• UyuŖukluk• Belirsizlik• Kaygı
--	--	---

İŖvereninize kanser olduđunuzu sylemekten ya da tıbbi masraflarınızı demekten endiŖe duyuyor olabilirsiniz. Aile iliŖkelerinizin nasıl deđiŖeceđi ya da kanserin nksedeceđi konusunda endiŖelenebilirsiniz. Kanser tedavisinin vcudunuzu nasıl etkileyeceđi ya da cinsel ekiciliđinizi koruyup koruyamayacađınız konusunda endiŖelenebilirsiniz.

Tm bu konularda endiŖelenmek gayet normal ve dođal. Siz ya da sevdiđiniz biri ciddi bir hastalıkla karŖı karŖıya olduđunda, bu tr duyguların hepsi normaldir. Sizi desteklemek iin buradayız.

Duyularınızla baŖa ıkmanın yolları

BaŖkalarıyla konuŖun. İnsanlar duygularını saklayarak birbirlerini korumaya alıŖtıklarında, kendilerini ok yalnız hissedebilirler. KonuŖmak, evrenizdeki insanların ne dŖndđnz anlamasına yardımcı olabilir. Gvendiđiniz biriyle duygularınızı paylaŖmak size iyi gelebilir. rneđin, eŖinizle veya partnerinizle, yakın bir arkadaŖınızla ya da bir aile yeniyle konuŖabilirsiniz. Ayrıca bir din grevlisi (manevi danıŖman), hemŖire, sosyal hizmet uzmanı veya psikologla da grŖebilirsiniz.

Bir destek grubuna katılın. Kanser hastası diđer insanlarla tanışmak, duygularınızı paylaŖma ve baŖkalarından bir Ŗeyler đrenme fırsatı sunacaktır. Diđer insanların kanser ve tedavileriyle nasıl baŖa ıktıđını đrenebilir ve yalnız olmadıđınızı hatırlayabilirsiniz.

Biliyoruz ki, tm kanser teŖhisleri ve kanser hastaları birbirinin aynısı deđildir. Benzer teŖhisleri veya kimlikleri paylaŖan kiŖilere ynelik destek grupları sunuyoruz. rneđin, meme kanseri hastaları veya kanser hastası LGBTQ+ bireyler iin bir destek grubuna katılabilirsiniz. MSK'nın destek grupları hakkında bilgi almak iin www.msk.org/vp adresini ziyaret edin. Ayrıca radyasyon onkolođunuz, hemŖireniz veya sosyal hizmet uzmanınızla da grŖebilirsiniz.

Rahatlamayı ve meditasyonu deneyin. Bu tr etkinlikler, rahatlamanıza ve

sakinleşmenize yardımcı olabilir. En sevdiğiniz yerde olduğunuzu hayal etmeye çalışabilirsiniz. Bunu yaparken yavaşça nefes alın. Her nefesinize dikkat edin ya da dinlendirici müzik veya sesler dinleyin. Bazı insanlar için dua etmek, meditasyonun başka bir biçimidir. www.msk.org/meditations adresini ziyaret ederek, Tamamlayıcı Tıp ve Sağlıklı Yaşam uzmanlarımız tarafından yönlendirilen rehberli meditasyonları keşfedin.

Egzersiz yapın. Birçok kişi yürüyüş, bisiklet, yoga veya su aerobiği gibi hafif egzersizlerin kendilerini daha iyi hissetmelerine yardımcı olduğunu fark eder. Yapabileceğiniz egzersiz türleri hakkında sağlık uzmanınızla konuşun.

Hepimizin zor durumlarla başa çıkma konusunda kendine özgü bir yöntemi vardır. Çoğu zaman, geçmişte bizim için işe yarayan şeyleri yaparız. Ama bazen bu yeterli olmaz. Endişelerinizle ilgili olarak doktorunuz, hemşireniz veya sosyal hizmet uzmanınızla görüşmenizi öneririz.

Meme veya göğüs duvarınıza uygulanan radyoterapi sonrasında

Takip randevuları

Radyasyon onkoloğunuzla yapacağınız tüm takip randevularına katılmanız önemlidir. Bu muayeneler sırasında, radyasyon tedavisinden sonra iyileşme sürecinizin nasıl gittiği kontrol edilecektir.

Kontrol muayenelerinizden önce sorularınızı ve endişelerinizi bir kağıda yazın. Bunu ve kullandığınız tüm ilaçların listesini yanınızda getirin. Radyasyon tedavisi bittikten sonra veya takip randevuları arasında istediğiniz zaman radyasyon onkoloğunuzu veya hemşirenizi arayabilirsiniz.

Belirli bir noktada, radyasyon onkoloğunuz bakımı bir sağkalım pratisyen hemşiresine (SNP) devredebilir. SNP, MSK Meme Kanseri ekibinin bir üyesidir. Radyasyon onkoloğunuzla yakın işbirliği içinde çalışırlar. İhtiyaçlarınız azaldıkça, SNP ve radyasyon onkoloğunuz takip bakımınızı yerel hekiminize devredebilir. Bunun zamanlaması, kanserinizin özelliğine ve tedavi planınıza bağlı olacaktır.

Radyasyon onkoloğunuzu veya hemşirenizi ne zaman aramalısınız?

Aşağıdaki durumlarda radyasyon onkoloğunuzu veya hemşirenizi arayınız:

- Ateşiniz 38 °C (100.4 °F) veya üzerindeyse.
- Üşüme hissiniz olursa

- Cildiniz ağrıyorsa, soyuluyorsa, kabarıyorsa, nemliyse veya sulanıyorsa.
- Tedavi bölgesinde rahatsızlık hissediyorsanız.
- Göğsünüz, koltuk altınız veya kolunuz daha fazla şiş hale geliyorsa.
- Yeni veya olağandışı semptomlarınız varsa.

İletişim Bilgileri

Herhangi bir sorunuz veya endişeniz varsa, radyasyon tedavisi ekibinizin bir üyesiyle iletişime geçin. Bu numaralardan Pazartesi'den Cuma'ya 09.00-17.00 saatleri arasında onlara ulaşabilirsiniz.

Radyasyon onkoloğu: _____

Telefon numarası: _____

Radyasyon hemşiresi: _____

Telefon numarası: _____

Bu saatler dışında bir mesaj bırakabilir veya başka bir MSK sağlayıcısı ile görüşebilirsiniz. Daima nöbetçi bir doktor veya hemşire mevcuttur. Sağlık hizmeti sağlayıcınıza nasıl ulaşacağınızdan emin değilseniz 212-639-2000 numaralı telefonu arayınız.

Destek hizmetleri

MSK destek hizmetleri

Danışmanlık Merkezi

www.msk.org/counseling

646-888-0200

Birçok kişi, danışmanlık hizmetinden fayda gördüğünü belirtmektedir. Danışmanlık merkezimiz bireylere, çiftlere, ailelere ve gruplara danışmanlık hizmeti sunmaktadır. Ayrıca, endişeli veya depresif hissediyorsanız size yardımcı olacak ilaçlar da yazabiliriz. Sağlık uzmanınızdan sevk isteyin veya randevu almak için yukarıdaki numarayı arayın.

Tamamlayıcı Tıp ve Sağlıklı Yaşam Hizmeti

www.msk.org/integrativemedicine

Tamamlayıcı Tıp ve Sağlıklı Yaşam Hizmetimiz; müzik terapisi, zihin-beden terapileri, dans ve hareket terapisi, yoga ve dokunma terapisi gibi geleneksel tıbbi bakımı

tamamlayıcı (destekleyici) birçok hizmet sunmaktadır. Bu hizmetler için randevu almak üzere 646-449-1010 numaralı telefonu arayın.

Ayrıca, Tamamlayıcı Tıp ve Sağlıklı Yaşam Hizmeti'ndeki bir sağlık uzmanıyla randevu alabilirsiniz. Sizinle birlikte sağlıklı bir yaşam tarzı oluşturmak ve yan etkileri yönetmek için bir plan hazırlayacaklardır. Randevu almak için 646-608-8550 numaralı telefonu arayın.

Beslenme Hizmetleri

www.msk.org/nutrition

212-639-7312

Beslenme Hizmetimiz, klinik diyetisyenlerimizden biriyle beslenme danışmanlığı hizmeti sunmaktadır. Klinik diyetisyeniniz sizinle beslenme alışkanlıklarınız hakkında konuşacaktır. Ayrıca tedavi sırasında ve sonrasında ne yenmesi gerektiği konusunda da tavsiyelerde bulunabilirler. Bakım ekibinizden birine sevk belgesi isteyin veya yukarıdaki numarayı arayarak randevu alın.

Rehabilitasyon Hizmetleri

www.msk.org/rehabilitation

Kanser hastalıkları ve kanser tedavileri vücudunuzda halsizlik, sertlik veya gerginlik hissine yol açabilir. Bazıları lenfödem (şişlik) oluşturabilir. Fizyoterapistler (rehabilitasyon hekimleri), mesleki terapistler (MT) ve fizyoterapistler (FT) ekibimiz, günlük aktivitelerinize geri dönmenize yardımcı olabilir.

- **Rehabilitasyon hekimleri**, hareket etme ve günlük faaliyetleri yerine getirme şeklinizi etkileyen sorunları teşhis ve tedavi etmektedir. MSK'da ya da evinize daha yakın bir yerde rehabilitasyon tedavi programınızı tasarlayabilir ve koordinasyonuna yardımcı olabilirler. Daha fazla bilgi almak için Rehabilitasyon Tıbbı (Fizyatri) bölümünü 646-888-1929 numaralı telefondan arayabilirsiniz.
- Günlük rutin faaliyetlerinizi yerine getirmekte zorluk çekiyorsanız, bir **MT** size yardımcı olabilir. Örneğin, günlük işleri kolaylaştırmaya yardımcı olacak araçlar önerebilirler. Bir **FT** güç ve esneklik kazanmanıza yardımcı olacak egzersizler öğretebilir. Daha fazla bilgi almak için Rehabilitasyon Terapisi'ni 646-888-1900 numaralı telefondan arayın.

Kanser Sonrası Yaşam Kaynakları (KSYK) Programı

646-888-8106

MSK'da tedavi sona erdiğinde bakım da sona ermez. KSYK Programı, tedavisini

tamamlamış hastalar ve aileleri içindir.

Bu programın birçok hizmeti vardır. Tedavi sonrası yaşamla ilgili seminerler, atölye çalışmaları, destek grupları ve danışmanlık hizmetleri sunuyoruz. Sigorta ve iş konularında da size yardımcı olabiliriz.

Cinsel Sağlık Programları

Kanser ve kanser tedavileri cinsel sağlığınızı, doğurganlığınızı veya her ikisini birden etkileyebilir. MSK'nın cinsel sağlık programları, tedavinizden önce, tedavi sırasında veya tedavi sonrasında size yardımcı olabilir.

- **Kadın Cinsel Tıp ve Kadın Sağlığı Programımız**, erken menopoz veya doğurganlık sorunları gibi cinsel sağlık sorunlarının çözümüne yardımcı olabilir. MSK bakım ekibinizden birine sevk talebinde bulunabilir veya daha fazla bilgi almak için 646-888-5076 numaralı telefonu arayabilirsiniz.
- **Erkek Cinsel ve Üreme Sağlığı Programımız**, erektil disfonksiyon (ED) gibi cinsel sağlık sorunlarının çözümüne yardımcı olabilir. Daha fazla bilgi almak için bakım ekibinizden birine sevk talebinde bulunun veya 646-888-6024 numaralı telefonu arayın.

Tütün Bırakma Programı

www.msk.org/tobacco

212-610-0507

MSK'da sigarayı bırakmanıza yardımcı olabilecek uzmanlar bulunmaktadır. Daha fazla bilgi almak için web sitemizi ziyaret edin veya yukarıdaki numarayı arayın. Bu program hakkında hemşirenize de danışabilirsiniz.

Sanal Programlar

www.msk.org/vp

Sanal Programlarımız, hastalar ve bakım verenlere çevrimiçi eğitim ve destek sunmaktadır. Bunlar, konuşabileceğiniz ya da sadece dinleyebileceğiniz canlı oturumlardır. Teşhisiniz hakkında bilgi edinebilir, tedavi süresince nelerle karşılaşacağınızı öğrenebilir ve kanser tedavisine nasıl hazırlanacağınızı öğrenebilirsiniz.

Oturumlar gizlidir, ücretsizdir ve uzmanlar tarafından yürütülmektedir. Sanal Programlar hakkında daha fazla bilgi almak veya kayıt olmak için web sitemizi ziyaret edin.

Radyoterapi destek hizmetleri

Amerikan Terapötik Radyoloji ve Onkoloji Derneği

www.rtanswers.org

800-962-7876

Bu web sitesinde radyasyonla kanser tedavisi hakkında ayrıntılı bilgiler yer almaktadır. Ayrıca bölgenizdeki radyasyon onkologlarının iletişim bilgilerini de içermektedir.

Dış destek hizmetleri

Kanser tedaviniz öncesinde, sırasında ve sonrasında size yardımcı olacak pek çok başka destek hizmeti bulunmaktadır. Bazıları destek grupları ve bilgi sağlarken, diğerleri ulaşım, konaklama (kalacak yer) ve tedavi masrafları konusunda yardımcı olabilir.

Bu destek hizmetlerinin listesi için *External Support Services* (www.mskcc.org/cancer-care/patient-education/external-support-services) yazısını okuyun. Ayrıca 212-639-7020 numaralı telefonu arayarak bir MSK sosyal hizmet uzmanıyla görüşebilirsiniz.

Radyasyon onkoloğunuza sormanız gereken sorular

Randevunuzdan önce, sormak istediğiniz soruları bir kağıda yazmanız faydalı olacaktır. Örnekler aşağıda listelenmiştir. Randevunuz sırasında cevapları not alın, böylece daha sonra gözden geçirebilirsiniz.

Ne tür bir radyasyon tedavisi göreceğim?

Kaç seans radyasyon tedavisi göreceğim?

Radyasyon tedavisi sırasında ne tür yan etkilerle karşılaşabilirim?

Radyasyon tedavimi tamamladıktan sonra bu yan etkiler geçecek mi?

Radyasyon tedavimden sonra ne tür uzun vadeli yan etkilerle karşılaşabilirim?

Sanal kütüphanemizde arama yapmak ve daha fazla kaynak için www.mskcc.org/pe adresini ziyaret edin.

About Your External Beam Radiation Therapy to Your Breast or Chest Wall - Last updated on September 10, 2025

Memorial Sloan Kettering Cancer Center, tüm hakların sahibidir ve elinde tutmaktadır.

Son Güncelleme

Eylül 10, 2025

Learn about our [Health Information Policy](#).

Ne düşündüğünüzü bize söyleyin

Ne düşündüğünüzü bize söyleyin

Geri bildiriminiz, sağladığımız eğitim bilgilerinizi iyileştirmemize yardımcı olacaktır. Bakım ekibiniz, bu geri bildirim formunda yazdığınız hiçbir şeyi göremez. Lütfen bunu bakımınız hakkında soru sormak için kullanmayın. Bakımınız hakkında sorularınız varsa, sağlık hizmeti sağlayıcınıza başvurun.

Tüm geri bildirimleri okusak da, soruları yanıtlayamayız. Lütfen bu geri bildirim formuna adınızı veya kişisel bilgilerinizi yazmayın.

Bu bilgiyi anlamak kolay mıydı?

Evet

Biraz

Hayır

Ne anlatmamızı daha iyi açıklayabilirdik?

Lütfen adınızı veya hiçbir kişisel bilginizi yazmayın.

Gönder