

在院期间安全贴士

在病房中：

- 保持周围区域清洁
- 在床下时始终穿着安全袜
- 醒着时佩戴眼镜和助听器

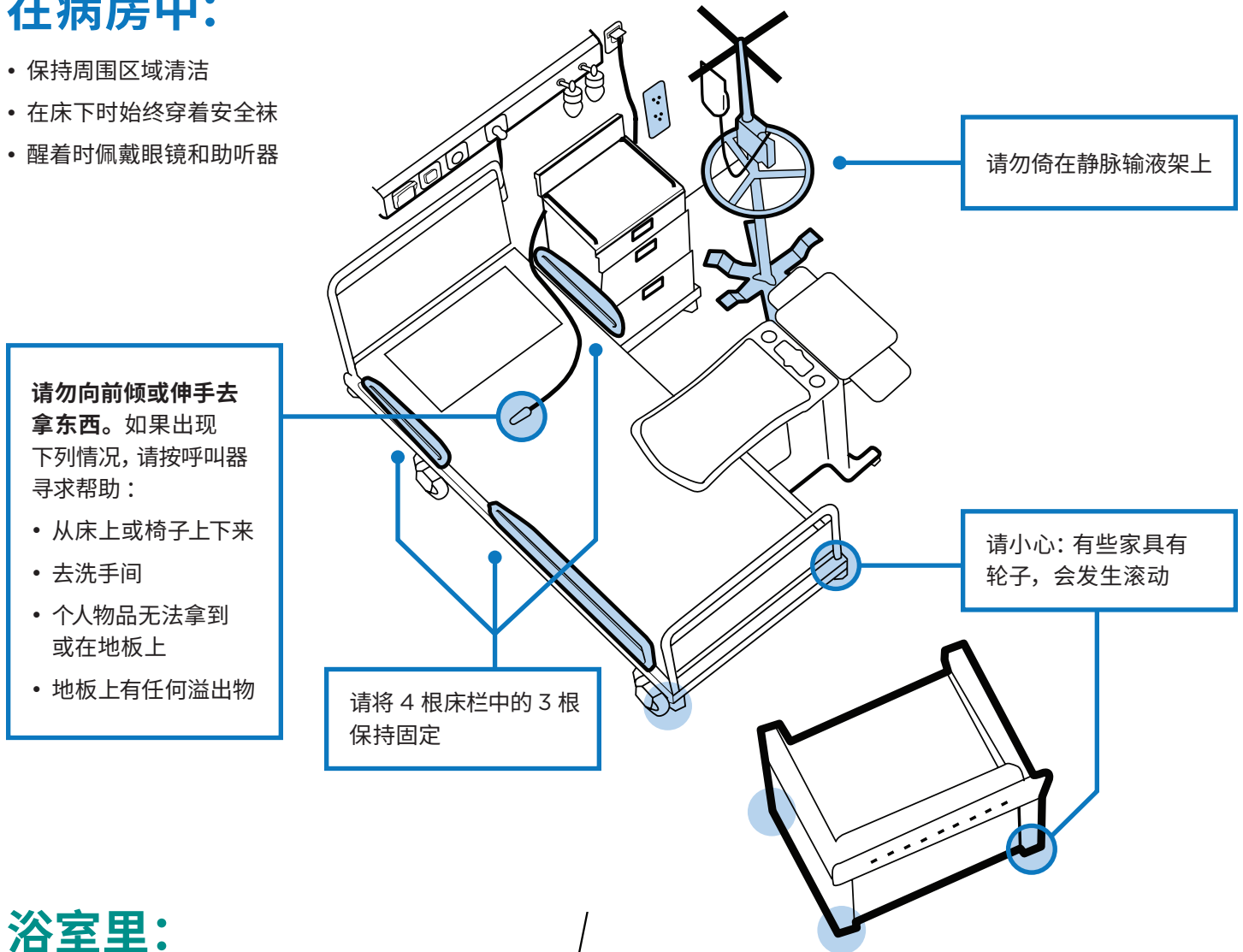

浴室里：

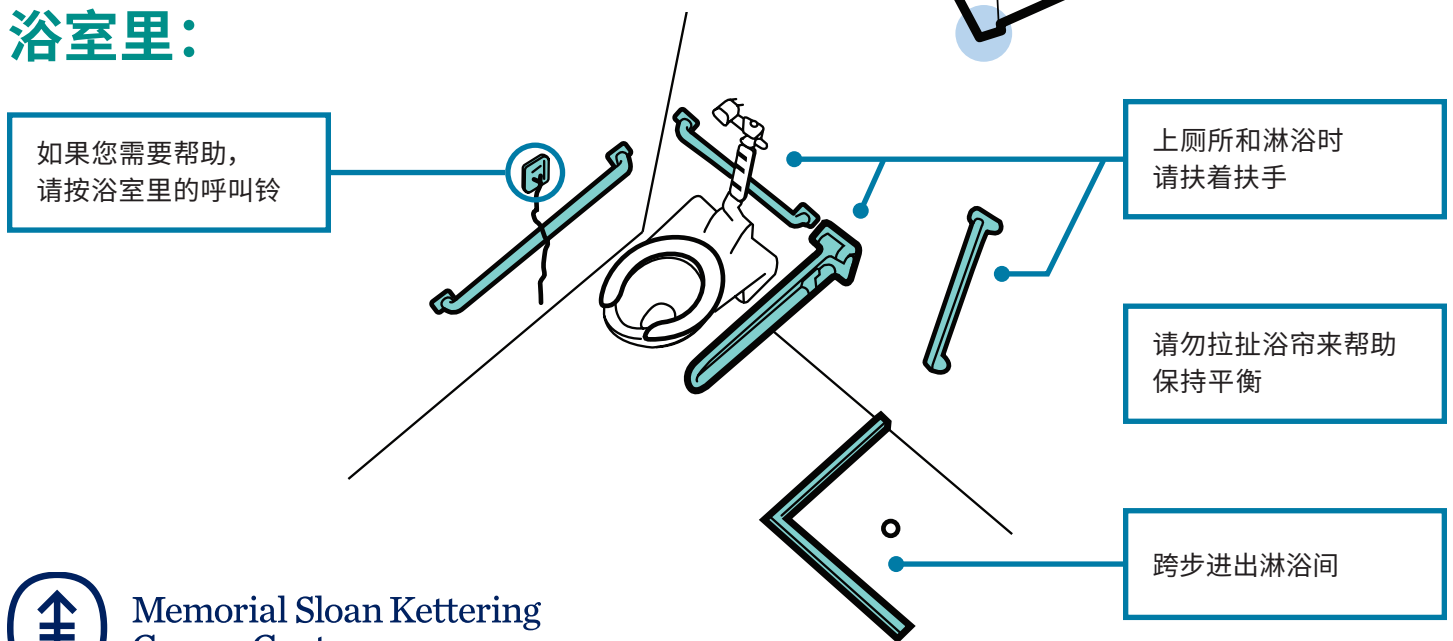

了解您的跌倒风险

如果您...	那么您...
曾跌倒过	再次跌倒的可能性是常人的 5 倍
进厕所或用座椅式便桶（便携式马桶）时需要帮助转移	跌倒的可能性是不需要此类转移帮助的患者 2 倍
从床上移动到椅子时需要帮助或需要完全转移	
有影响您运动的视力或听力问题	跌倒的可能性是没有视力或听力问题或双脚麻木之人的 2 倍
双脚麻木	
行走困难	跌倒的可能性是没有虚弱无力或行走困难之人的 2 倍
一边腿或脚虚弱无力	
双腿或双脚虚弱无力	
服用治疗焦虑、睡眠问题或癫痫的药物	跌倒的可能性是不服用您所服用的某些药物的人的 3 倍

我们的安全保证计划

您的医疗团队将经常确认您的以下四种情况，并确保其不出问题：



位置

在床和椅子之间
移动或四处走动



疼痛

让您感到舒服



个人物品

将您的财物和呼叫铃
放在您触手可及的地方



便壶

如厕需求

您和您的医疗团队可以采取以下其他步骤：

- 穿戴黄色防滑袜和腕带，以帮助确保您的团队了解您的跌倒风险
- 与您的护士讨论您在如厕时需要哪些帮助
- 如果您需要，可以请求使用座椅式便桶，以增加如厕安全性
- 如果您的跌倒风险较高，我们会陪护您如厕



Memorial Sloan Kettering
Cancer Center