

患者及照护者教育

计算机断层 (CT) 扫描

这些信息将帮助您为在 MSK 接受计算机断层 (CT) 扫描做好准备。

关于 CT 扫描

CT 扫描时会快速拍摄一系列 X 光片。这些 X 光片会被叠加在一起，用于创建扫描区域的图像。这些图像有助于医疗保健提供者更全面地了解您的组织、骨骼和血管。

在接受 CT 扫描当天，您可能需要接受以下程序

造影剂

您可能需要在 CT 扫描当天接受造影剂。造影剂是一种特殊染料，有助于使扫描图像更清晰。

造影剂有 2 种不同的接受方式。

- 静脉注射 (IV) 造影剂通过静脉注入。可以通过手臂上的静脉或植入输液港等中心静脉导管 (CVC) 进行注射。
- 口服造影剂是一种需要口服的造影剂。

造影剂会在 24 小时 (1 天) 内通过尿液排出体外。

IV 造影剂

如果您需要使用 IV 造影剂，将会通过静脉导管（柔性细管）输注。如果您已置入中心静脉导管 (CVC)，护士会在可能的情况下使用该导管来输注造影剂。并非所有人都能通过 CVC 输注造影剂。

CVC 的示例包括：

- 植入式输液港（有时称为 mediport 或 port-a-cath）。
- 隧道式胸腔导管（有时称为 Hickman™ 导管）。
- 一根经外周静脉置入中央静脉导管 (PICC) 的管路。

如果您没有 CVC 或不能通过 CVC 输注造影剂，也可以通过 IV 管线输注。护士会将 IV 导管置入您的一根静脉（通常为手臂或手部静脉）。

对静脉注射造影剂的反应

静脉注射造影剂的副作用可能包括：

- 感觉头晕。
- 感觉温热。
- 味觉改变。

有些人可能会对 IV 造影剂产生过敏反应。如果您以前曾对造影剂发生反应，请告知您的医疗保健提供者。他们可能会给您用药，以降低再次发生过敏反应的风险。如果情况如此，医疗保健提供者将向您提供称为 *预防造影剂过敏反应* (www.mskcc.org/zh-hans/cancer-care/patient-education/preventing-allergic-reaction-contrast-dye) 的资源。

大多数造影剂过敏反应都较为轻微，例如荨麻疹等。有些人可能会出现非常罕见但更严重的反应，如过敏性反应。这是一种非常严重的过敏反应，可导致低血压（血压骤降）或呼吸困难。过敏性反应可使用肾上腺素自动注射器（通常被称为 EpiPen®）进行治疗。这是一种向肌肉注射肾上腺素的方法。

口服造影剂

如果您需要服用口服造影剂，您将在扫描前服用。

您将获得以下一种口服造影剂解决方案：

- 碘化造影剂（含碘的造影剂）。这与 MRI 检查使用的造影剂不同。
- 用糖精甜化的稀释钡。

两种造影剂作用方式相同，且用于相同目的。即使患有糖尿病或肾病，这两种造影剂也是安全的。

您需要在 CT 扫描前的 30 分钟开始服用口服造影剂。这将使造影剂溶液有时间在体内流动。

对口服造影剂的反应

口服造影剂的副作用可能包括：

- 如果使用碘造影剂，可能会出现腹泻（稀便或水样便）。
- 如果使用钡造影剂，可能会出现便秘（排便次数少于平时）。
- 感觉温热。
- 口腔中有金属味。
- 胃部不适或呕吐。
- 头痛。

使用造影剂后的哺乳

医疗保健提供者会询问您是否怀孕或认为您可能怀孕。如果您处于妊娠期，医生可能会选择不让您使用造影剂。如果您认为自己可能怀孕了，我们会在扫描前做妊娠试验。

接受造影剂后，继续母乳喂养是安全的。如果您正在母乳喂养，会有很少量的造影剂进入母乳。这可能会在短时间内略微改变母乳的味道。您可以选择在完成 CT 扫描（使用造影剂）后继续进行。如有任何担忧，您可以选择在扫描后 12 至 24 小时内不进行母乳喂养。

如果您对造影剂和母乳喂养相关事宜有任何问题，请在 CT 扫描当天与放射科医生讨论。

静脉补液

静脉补液是指通过 CVC 或静脉注射管路将液体注入血液。如果肾功能不全（即肾脏无法发挥正常功能），您可能需要静脉补液。您可以在进行 CT 扫描之前、之后或前后进行静脉补液。医疗团队会为您安排。

进行 CT 扫描当天应完成的事项

在 CT 扫描当天您可以照常进水进食。

取下皮肤上的医疗设备

您可能在皮肤上佩戴了某些医疗设备。在进行医疗程序、手术或扫描之前，某些医疗设备制造商会建议您取下：

- 连续血糖监测仪 (CGM)
- 胰岛素泵

您可以与您的医疗保健提供者讨论将您的预约安排在更接近您需要更换这些设备的日期。确保携带一个额外设备，以便在医疗程序、手术或扫描后佩戴。

您可能不确定如何在不佩戴设备时管理您的血糖。如果不确定，请在预约前询问治疗您糖尿病的医疗保健服务提供者。

取下首饰

珠宝首饰会使扫描图像更难读取。某些特定金属还会在扫描过程中发热并导致灼伤。如果您不能在扫描前取下首饰，请告知医疗团队成员。

抵达医院后的预期情况

许多工作人员会要求您说出并拼写出您的姓名和出生日期。这是为了保障您的安全。姓名相同或相似的患者可能会在同一天接受扫描。在

进入该科室后，您将填写一份简短问卷。

在 CT 扫描之前，您可能需要换上病号服。



家长和监护人须知：如果穿上医院病号服会增加孩子的焦虑感，请在预约前致电 212-639-8200 咨询其他选择。

如果您需要服用口服造影剂，您将在扫描前服用。

如果您要接受 IV 造影剂，医疗团队成员将询问以下问题：

- 您是否患有肾病？
- 您是否肾功能不良？
- 您是否做过肾脏手术？
- 您是否患有糖尿病？
- 您是否正在服用二甲双胍或含有二甲双胍的药物，例如 Glucophage®、Glumetza® 或 Janumet®？

如果您的回答为“是”，医疗团队将在 CT 扫描前查看实验室检查结果，以了解您的肾功能情况。

护士将在您的静脉上放置 IV 导管。如果您尚未置入 CVC，他们将通过手臂或手部静脉进行置入。您将通过 IV 或 CVC 接受造影剂。

CT 扫描室内部

当到了需要接受扫描的时间时，技术专家将带您到扫描室。他们将帮助您躺在扫描床上。该机器看上去像一个很大的甜甜圈，中间有一个洞（见图 1）。这是扫描环（扫描仪）。扫描仪的深度约为 3 英尺（1 米）。



图 1. PET-CT 机

其外形并非类似于 MRI 设备的长管。当您在扫描床上准备好后，扫描床将缓慢移动通过扫描环。在扫描完成之前，您必须静躺在扫描环中。

在技师拍摄完第一组照片后，将通过 IV 或 CVC 给您注射造影剂。您可能会感觉发热，口腔内有轻度金属味。

如果您出现以下任何症状，请告知护士：

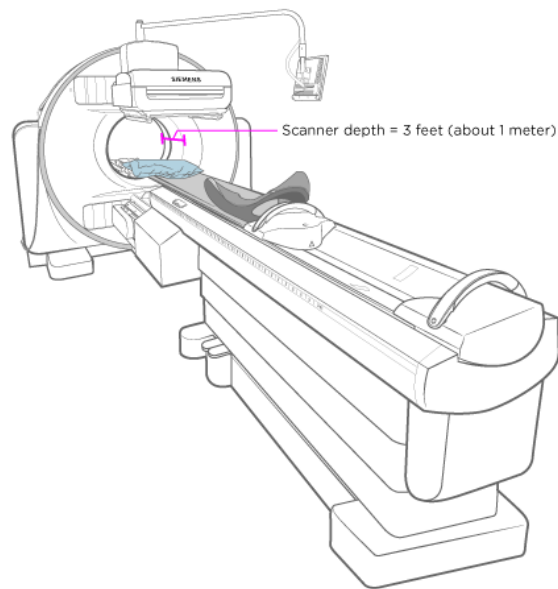
- IV 部位疼痛。
- 瘙痒。
- 肿胀。
- 头晕。
- 呼吸困难。
- 感觉好像要晕倒。

CT 扫描通常历时少于 30 分钟。大多数 CT 扫描不超过 10 分钟。

CT 扫描后应完成的事项

在医院时

如果护士为您置入 IV 导管，他们会在扫描结束后将其取出。他们会在该部位包扎绷带。只要不再出血，一个小时以后您就可以除去绷带。

如果您感觉不舒服或者如果您有任何问题或担忧，请与医生或技师交谈。

如果您出现以下任何症状，请告知护士：

- 瘙痒。
- 荨麻疹。
- 头晕。
- 呼吸困难。
- 感觉虚弱或者好像要晕倒。
- 放置 IV 的区域肿胀或不适。

居家

在 CT 扫描之后的 24 小时内请饮用大量液体，尤其是水。这将有助于将造影剂排出体外。

联系方式

如果您有任何问题或顾虑，请致电您的医疗保健提供者。您可在周一至周五上午 9 点至下午 5 点联系到工作人员。下午 5 点以后、周末和节假日，请留言或与其他 MSK 医疗保健提供者联系。有其他值班医生或护士可随时为您提供帮助。如果您不确定如何联系医疗保健提供者，请致电 646-982-1051 寻求帮助。

如果您有任何问题或顾虑，请联系您的医疗保健提供者。医疗团队成员将在周一至周五上午 9:00 至下午 5:00 给与回复。如在非上述时间段，您可以留言或与其他 MSK 服务提供者联系。随时有值班医生或护士为您提供帮助。如果您不确定如何联系医疗保健提供者，请致电 212-639-2000。

有关更多资源，请访问 www.mskcc.org/pe，在我们的虚拟图书馆中进行搜索。

Computed Tomography (CT) Scan - Last updated on December 19, 2025
Memorial Sloan Kettering Cancer Center 拥有和保留所有权利

上次更新时间

十二月 19, 2025

Learn about our [Health Information Policy](#).

请告诉我们您的想法

请告诉我们您的想法

您的反馈有助于我们改进所提供的教育信息。您的医疗团队将无法看到您在本反馈表中填写的任何内容。请勿通过反馈表表达您的医疗需求。如果您对自己接受的医疗服务有任何疑问，请联系您的医疗保健提供者。

我们会阅读所有反馈，但不会回答任何问题。请勿在本反馈表中填写您的姓名或任何个人信息。

该信息是否易于理解？

是

尚可

否

我们应该更清楚地解释哪些方面？

请勿输入您的姓名或任何个人信息。

提交